



**HCB 6535 P** Horno Multifunción Pirofítico de 60 cm



**DESCRIPCIÓN**

Horno Multifunción Pirofítico de 60 cm

**GAMA**

Easy

**COLORES**



**REFERENCIA**

REF. 111020035  
EAN. 8434778013177

**CARACTERÍSTICAS**

Pirólítico DUALCLEAN - Multifunción  
Sistema de Autolimpieza Pirólítica (3 niveles)  
Sistema de limpieza Teka Hydroclean® PRO automático  
Panel de acero inoxidable antihuella  
8 funciones de cocinado  
Touch Control con programación de inicio y paro de cocción  
Mandos escamoteables  
Soportes cromados con sistema de 1 guía extraíble, cinco alturas de cocinado  
Calentamiento rápido  
Puerta tres cristales, interior todo cristal  
Ventilación tangencial dos velocidades  
Cierre automático de seguridad durante la pirólisis o antes del cocinado  
Bloqueo de seguridad para niños del panel de mandos  
Bandeja profunda con esmalte pirólítico y parrilla (con sistema antivuelco)  
Iluminación superior  
Cavidad interior esmaltada especial pirólisis  
Sistema de evacuación de gases por bóveda  
Capacidad: 70 litros

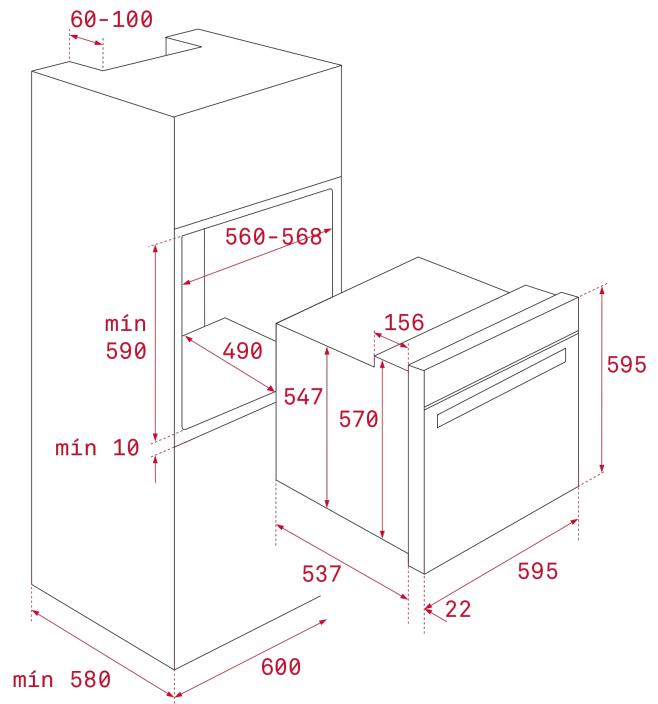

## DIMENSIONES

Altura del producto (mm): 595

Anchura del producto (mm):

595

Profundidad del producto

(mm): 537+22

Longitud del producto (mm):

Peso del producto (Kg): 31

## ESPECIFICACIONES TÉCNICAS

### CARACTERÍSTICAS

**Certificados:** N / CE / CCA / CB/ EAC

**Número de cavidades:** 1

**Cavidad esmaltada:** Sí

**Selector de funciones:** 11+0

**Método de cocinado:** 8

**Función Grill:** Sí

**Función Maxigrill:** Sí

**Función Bottom:** Sí

**Función ECO:** Sí

**Calentamiento rápido mecánico:** Sí

**Programador en pantalla táctil:** Sí

**Sistema de guías removibles:** Sí

**Niveles de guías de bandeja:** 5

### CONEXIÓN ELÉCTRICA

**Potencia nominal máxima (W):** 3552

**Frecuencia (Hz):** 50/60

**Fuente de alimentación (V):** 220-240

**Longitud del cable (cm):** 110

**Consumo de la luz interior (W):** 25

## **CONSUMO ENERGÉTICO**

**Consumo energético por ciclo en modo convencional (kWh):**

0.88

**Consumo energético por ciclo en modo de ventilación forzada (kWh):** 0,68

**Calor inferior (W):** 1050

**Grill(W):** 1400

**Maxigrill (W):** 2450

**Tradicional (W):** 2450

**Motor multifunción (W):** 25

**Motor del ventilador de refrigeración (W):** 30

## **SISTEMA DE SEGURIDAD**

**Apertura de puerta con desconexión de seguridad:** Sí

**Sistema de bloqueo de Panel:** Sí

**Bloqueo de seguridad para niños:** Sí

**Protector de la parrilla:** Sí

**Bandeja con sistema anti-vuelco:** Sí

**Termostato de seguridad:** Sí

**Número de cristales de la puerta:** 3

## **SISTEMAS DE LIMPIEZA**

**Esmaltado crystal clean (suave):** Sí

**Hydroclean PRO:** Sí

**Limpieza pirolítica:** Sí

**DualClean:** Sí

## **ACCESORIOS**

**Bandeja de hornear:** Sí

## **EFICIENCIA ENERGÉTICA**

**Clase energética:** A+

**Índice de eficiencia energética (EEI):** 81

